

# SCHLÖSSER MIT DRÜCKERFÜHRUNG

Schlösser nach DIN 12209, hinsichtlich Typprüfung  
(siehe auch Seite 4 – 5)

Schlösser für 8 mm Glasdicke/24 mm Falztiefe  
bzw. 10 mm Glasdicke / 26 mm Falztiefe

Geeignet für alle Türdrücker ohne Rosetten,  
mit 8-mm-Vierkantstift, Stiftlänge für 44 mm Schlossdicke und  
Ø 18 mm Drückerführung, max. 8 mm lang.

Bänder, auch für Türen ohne Falz und vorbereitet für Falztiefen  
von 28 – 40 mm, siehe Seite 14 ff.

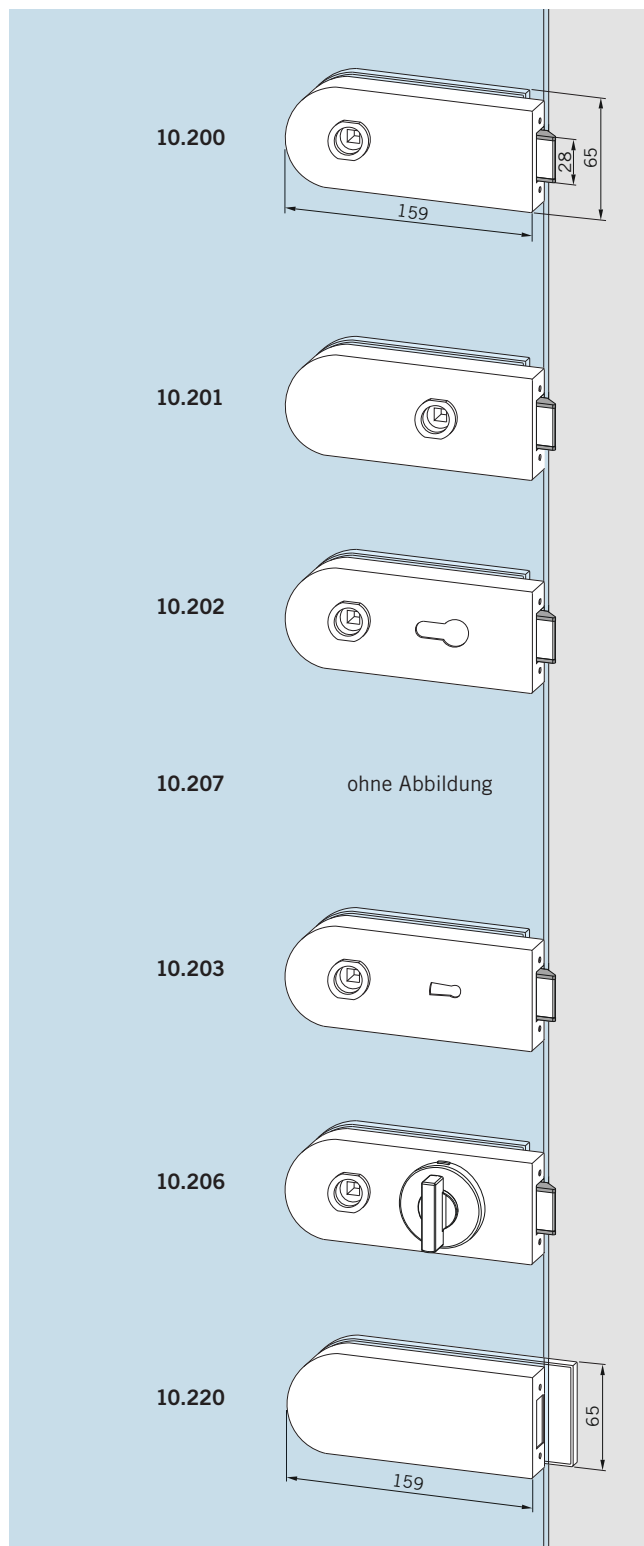

**Schloss,**  
unverschließbar,  
erweiterte Farbpalette

**Art.-Nr. 10.200**  
Gewicht in kg: LM 0,840  
MS 1,055

**Schloss,**  
unverschließbar,  
für Drücker vorn,  
erweiterte Farbpalette

**Art.-Nr. 10.201**  
Gewicht in kg: LM 0,845  
MS 1,055

**Schloss,**  
PZ-vorgerichtet,  
mit Wechsel,  
erweiterte Farbpalette

**Art.-Nr. 10.202**  
Gewicht in kg: LM 0,815  
MS 1,030

**Schloss,**  
vorgerichtet für KABA Zylinder,  
mit Wechsel,  
erweiterte Farbpalette

**Art.-Nr. 10.207** (ohne Abb.)  
Gewicht in kg: LM 0,813

**Schloss,**  
BB mit Wechsel,  
2 Schlüssel,  
erweiterte Farbpalette

**Art.-Nr. 10.203**  
Gewicht in kg: LM 0,850  
MS 1,090

**Schloss,**  
WC mit Riegelolive,  
erweiterte Farbpalette

**Art.-Nr. 10.206**  
Gewicht in kg: LM 1,106  
MS 1,398

**Gegenkasten,**  
für 2-flügelige Tür,  
erweiterte Farbpalette

**Art.-Nr. 10.220**  
Gewicht in kg: LM 0,610  
MS 0,903

# SCHLÖSSER FÜR DRÜCKER MIT ROSETTEN

Schlösser nach DIN 12209, hinsichtlich Typprüfung  
(siehe auch Seite 4 – 5)

Schlösser für 8 mm Glasdicke / 24 mm Falztiefe  
bzw. 10 mm Glasdicke / 26 mm Falztiefe

Bänder, auch für Türen ohne Falz und vorgerichtet für Falztiefen  
von 28 – 40 mm, siehe Seite 14 ff.

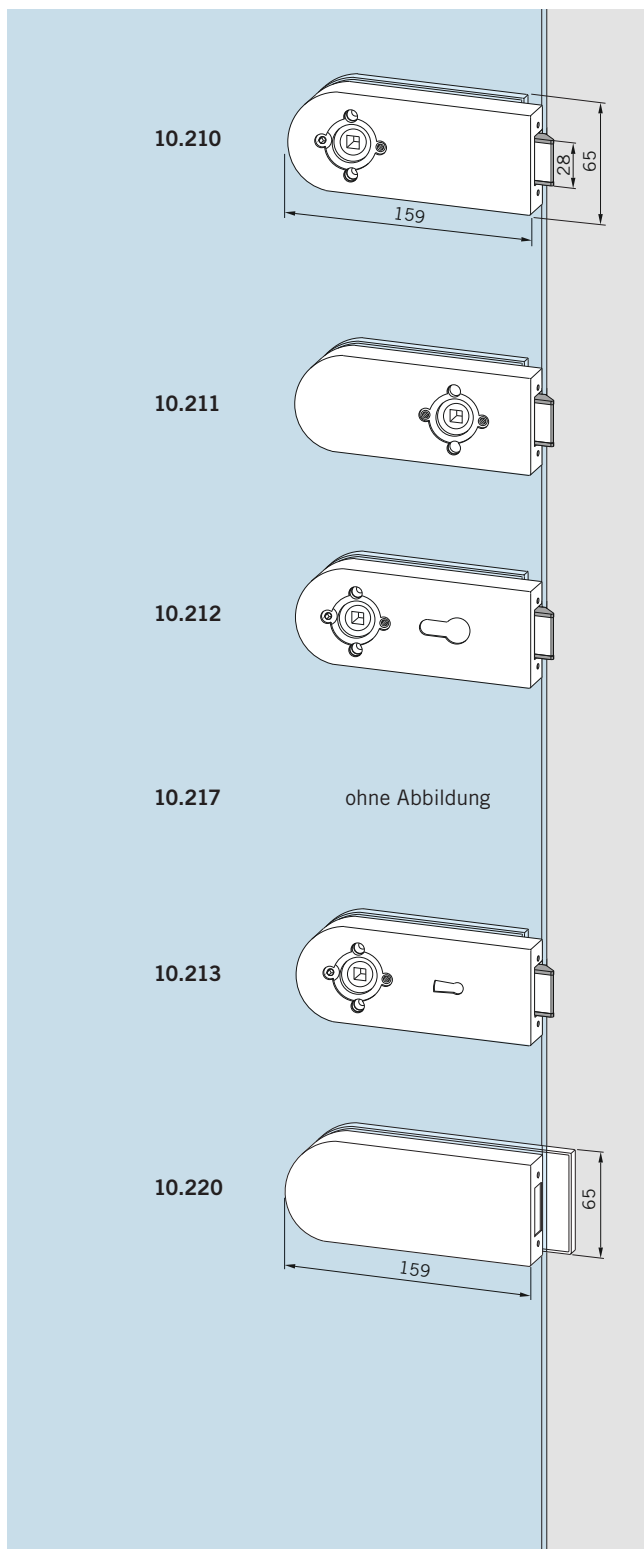

**Schloss,**  
unverschließbar,  
erweiterte Farbpalette

**Art.-Nr. 10.210**  
Gewicht in kg: LM 1,580  
MS 2,485

**Schloss,**  
unverschließbar,  
für Drücker vorn,  
erweiterte Farbpalette

**Art.-Nr. 10.211**  
Gewicht in kg: LM 1,625  
MS 2,505

**Schloss,**  
PZ-vorgerichtet,  
mit Wechsel,  
erweiterte Farbpalette

**Art.-Nr. 10.212**  
Gewicht in kg: LM 1,565  
MS 2,465

**Schloss,**  
vorgerichtet für KABA Zylinder,  
mit Wechsel,  
erweiterte Farbpalette

**Art.-Nr. 10.217** (ohne Abb.)  
Gewicht in kg: LM 0,810

**Schloss,**  
BB mit Wechsel,  
2 Schlüssel,  
erweiterte Farbpalette

**Art.-Nr. 10.213**  
Gewicht in kg: LM 1,630  
MS 2,530

**Gegenkasten,**  
für 2-flügelige Tür,  
erweiterte Farbpalette

**Art.-Nr. 10.220**  
Gewicht in kg: LM 0,610  
MS 0,903

# SCHLÖSSER, VORGERICHTET FÜR D-LINE-DRÜCKER MIT ROSETTEN

Schlösser nach DIN 12209, hinsichtlich Typprüfung  
(siehe auch Seite 4 – 5)

Schlösser für 8 mm Glasdicke / 24 mm Falztiefe  
bzw. 10 mm Glasdicke / 26 mm Falztiefe

Drücker bauseits. Bitte nennen Sie Ihrem Drückerslieferanten bei Bestellung des Drückers die genaue Schlossausführung und die DIN-Richtung der Tür.

Bänder, auch für Türen ohne Falz und vorbereitet für Falztiefen von 28 – 40 mm, siehe Seite 14 ff.

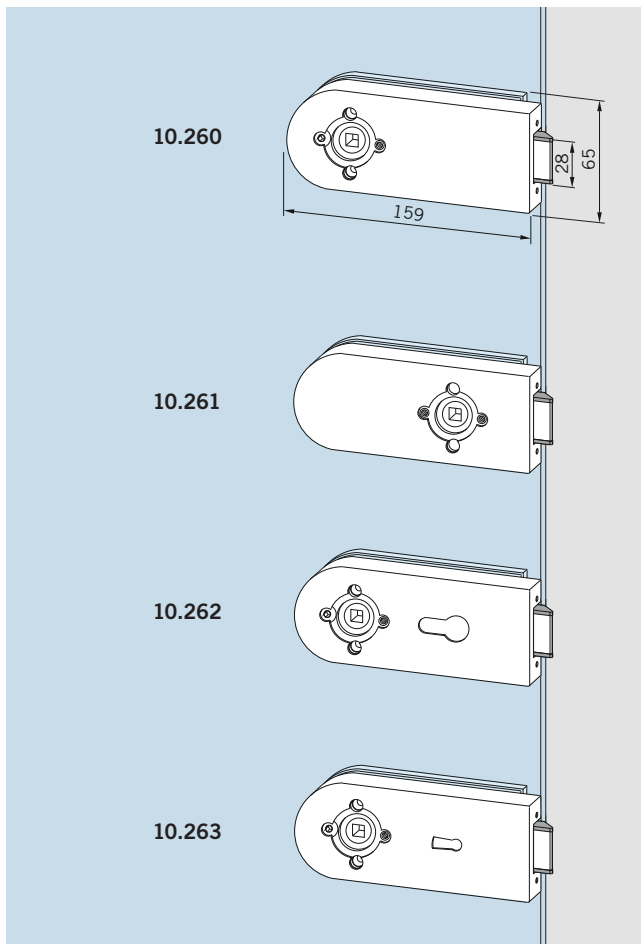

**Schloss,**  
unverschließbar,  
erweiterte Farbpalette

**Art.-Nr. 10.260**  
Gewicht in kg: LM 0,840  
MS 1,055

**Schloss,**  
unverschließbar,  
für Drücker vorn,  
erweiterte Farbpalette

**Art.-Nr. 10.261**  
Gewicht in kg: LM 0,845

**Schloss,**  
PZ-vorgerichtet,  
mit Wechsel,  
erweiterte Farbpalette

**Art.-Nr. 10.262**  
Gewicht in kg: LM 0,815  
MS 1,030

**Schloss,**  
BB mit Wechsel,  
2 Schlüssel,  
erweiterte Farbpalette

**Art.-Nr. 10.263**  
Gewicht in kg: LM 0,850

# TÜRBÄNDER FÜR 8 MM GLASDICKE

Flügelbreite max. 1000 mm

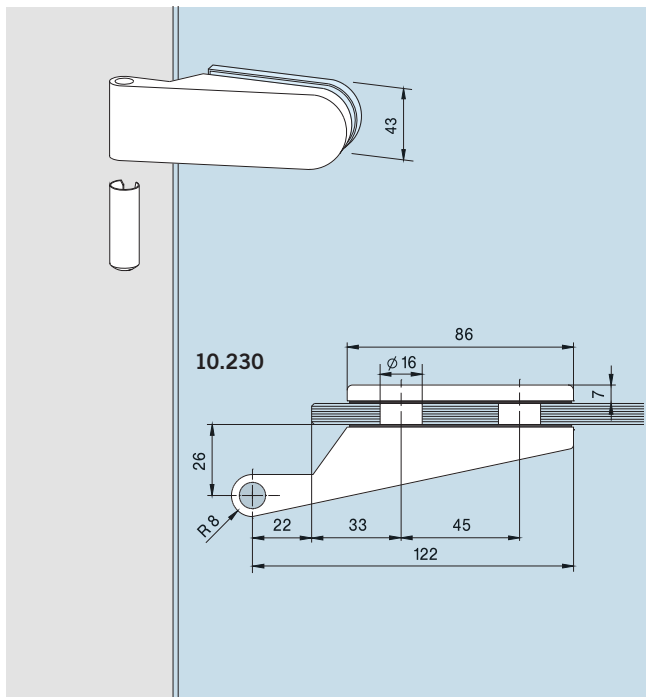

**Band für Rahmenteile,**  
mit Hülse,  
Falztiefe 24 mm,  
erweiterte Farbpalette  
Flügelgewicht max. 45 kg

**Art.-Nr. 10.230**  
Gewicht in kg: LM 0,319  
MS 0,688

**Band für Rahmenteile,**  
mit Hülse,  
Falztiefe 28 – 30 mm,  
Flügelgewicht max. 38 kg

**Art.-Nr. 10.233** (ohne Abb.)  
Gewicht in kg: LM 0,336  
MS 0,806

**Futterstück mit Schrauben**  
für Falztiefe 31 – 39 mm  
(bitte angeben),  
Flügelgewicht max. 38 kg, zur  
Kombination mit Band 10.230

**Art.-Nr. 10.420** (ohne Abb.)  
Gewicht in kg: LM 0,144

**Band für Rahmenteile,**  
mit Hülse und Futterstück für  
40 mm Falztiefe,  
Flügelgewicht max. 38 kg

**Art.-Nr. 10.234** (ohne Abb.)  
Gewicht in kg: LM 0,486

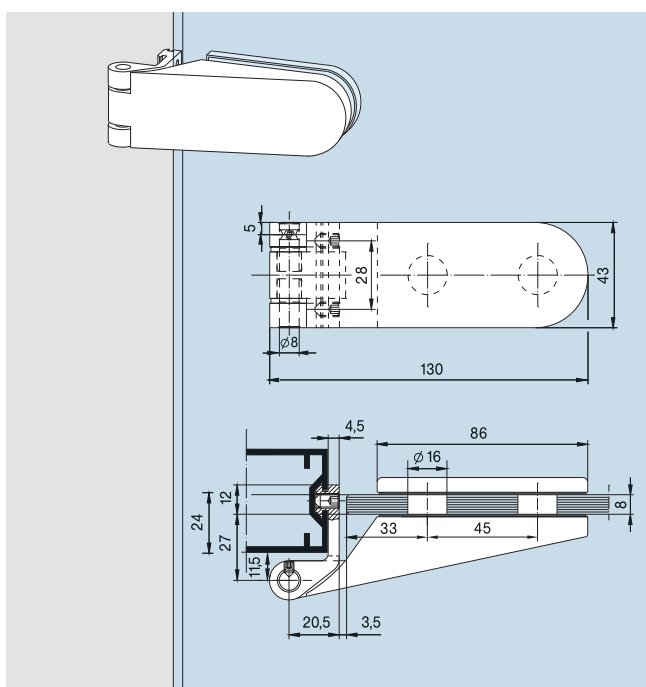

**Band mit Rahmenteil**  
**für Leichtmetallzarge,**  
Bolzen Edelstahl,  
Flügelgewicht max. 35 kg

**Art.-Nr. 10.231**  
Gewicht in kg: LM 0,329

# TÜRBÄNDER FÜR 8 MM GLASDICKE

Flügelbreite max. 1000 mm

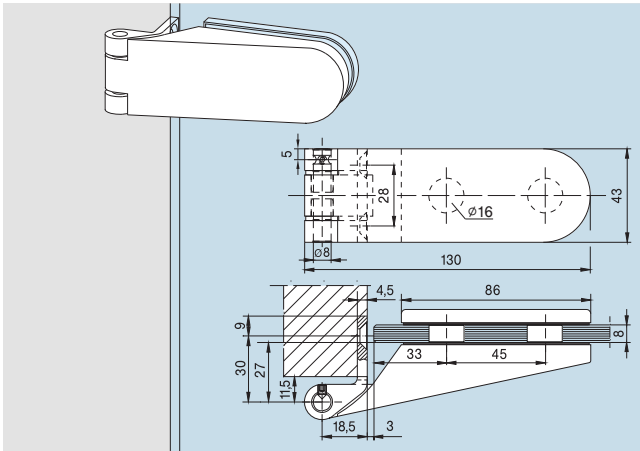

**Band mit Rahmenteil für Holzarge,**  
mit Bandlappen zum Einlassen,  
Edelstahl-Bolzen,  
Flügelgewicht max. 35 kg

**Art.-Nr. 10.232**  
Gewicht in kg: LM 0,321

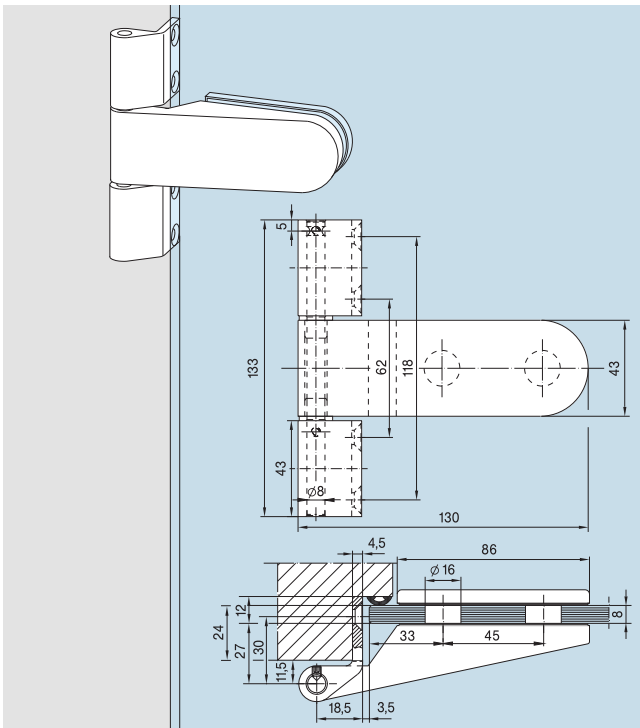

**Verstärktes Band mit Rahmenteil**  
für Holzarge,  
mit Bandlappen zum Einlassen,  
Edelstahl-Bolzen,  
Flügelgewicht max. 45 kg

**Art.-Nr. 10.235**  
Gewicht in kg: LM 0,433

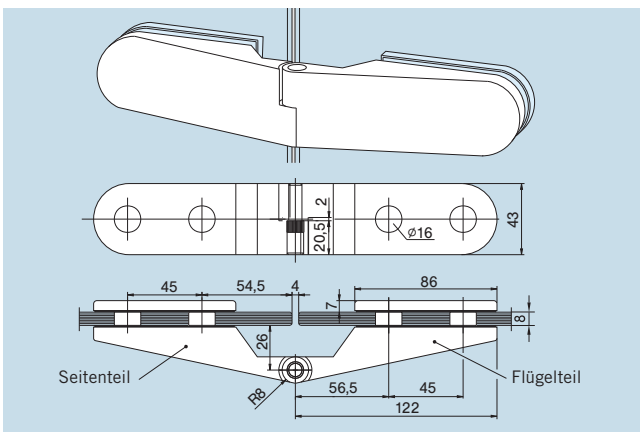

**Band zur Befestigung an Glasseitenteilen,**  
Edelstahl-Bolzen,  
Flügelgewicht max. 35 kg

**Art.-Nr. 10.244 L (wie Abb.)**  
**Art.-Nr. 10.246 R**  
Gewicht in kg: LM 0,557

# TÜRBÄNDER FÜR 10 MM GLASDICKE

Flügelbreite max. 1000 mm

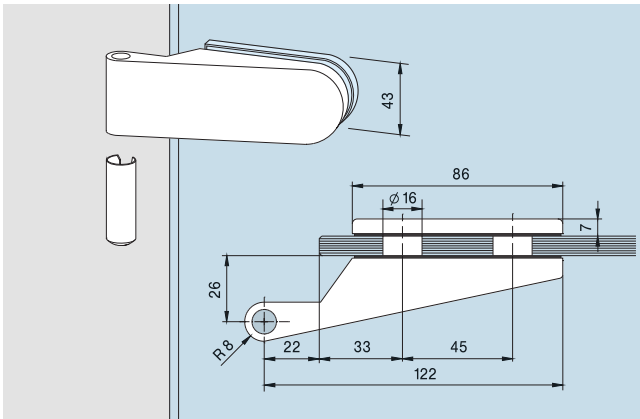

**Band für Rahmenteile,**  
mit Hülse, Falztiefe 26 mm,  
erweiterte Farbpalette,  
Flügelgewicht max. 45 kg

**Art.-Nr. 10.236**  
Gewicht in kg: LM 0,319  
MS 0,688

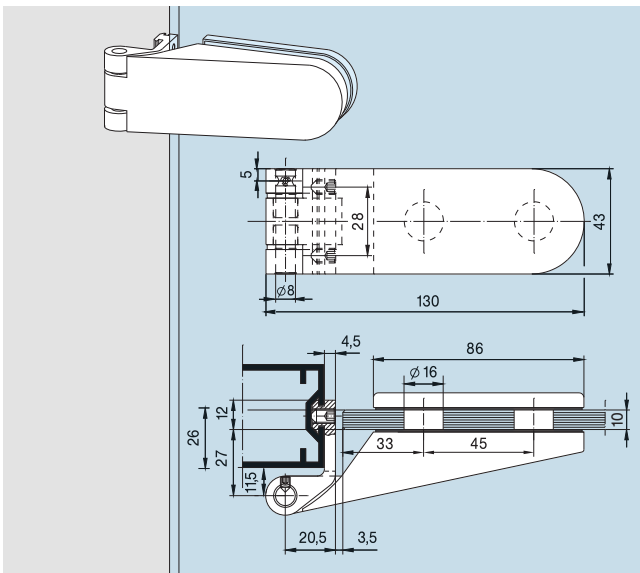

**Band mit Rahmenteil**  
**für Leichtmetallzarge,**  
Edelstahl-Bolzen,  
Flügelgewicht max. 35 kg

**Art.-Nr. 10.237**  
Gewicht in kg: LM 0,329

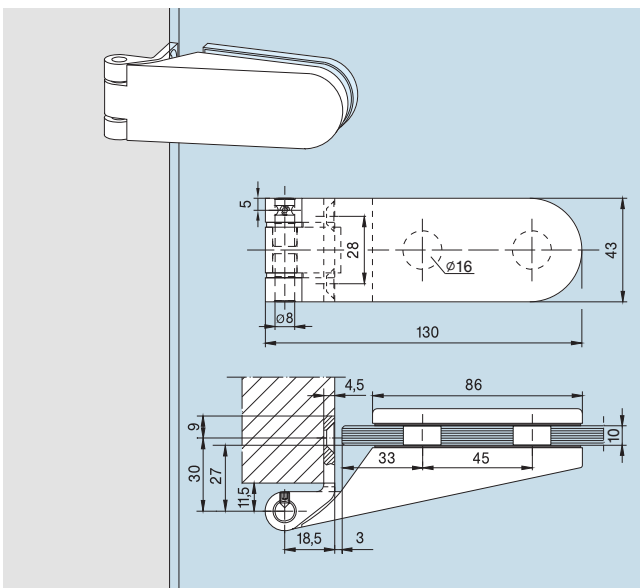

**Band mit Rahmenteil**  
**für Holz zarge,**  
mit Bandlappen zum Einlassen,  
Edelstahl-Bolzen,  
Flügelgewicht max. 35 kg

**Art.-Nr. 10.238**  
Gewicht in kg: LM 0,321

# TÜRBÄNDER FÜR 10 MM GLASDICKE

Flügelbreite max. 1000 mm

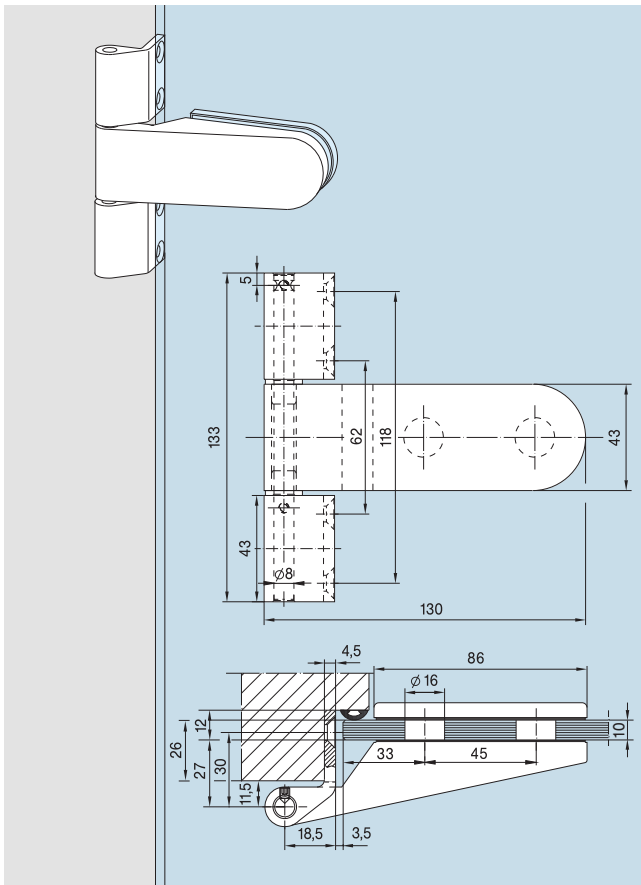

**Verstärktes Band mit Rahmen-  
teil für Holzzarge,**  
mit Bandlappen zum Einlassen,  
Edelstahl-Bolzen,  
Flügelgewicht max. 45 kg

**Art.-Nr. 10.239**

Gewicht in kg: LM 0,433

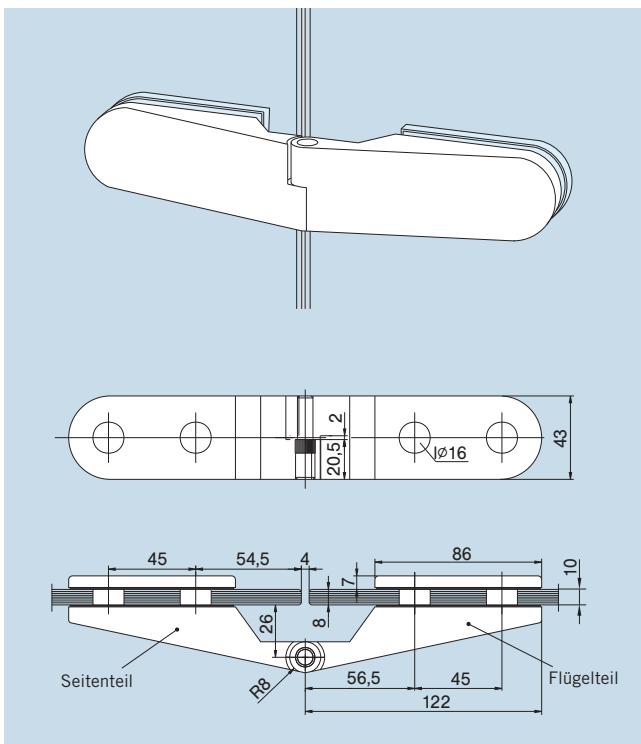

**Band zur Befestigung  
an Glasseitenteilen,**  
Edelstahl-Bolzen,  
Flügelgewicht max. 35 kg

**Art.-Nr. 10.245 L** (wie Abb.)

**Art.-Nr. 10.247 R**

Gewicht in kg: LM 0,557

Achtung: Öffnungswinkel max. 100°

# KOMPLETTE GARNITUREN FÜR 8 UND 10 MM GLASDICKE, SCHLÖSSER MIT DRÜCKERFÜHRUNG

Schlösser nach DIN 12209, hinsichtlich Typprüfung  
(siehe auch Seite 4 – 5)

Flügelgewicht max. 45 kg, Flügelbreite max. 1000 mm.  
Falztiefe 24 mm (bei 8 mm Glasdicke),  
26 mm (bei 10 mm Glasdicke)

Geeignet für alle Türdrücker ohne Rosetten, mit 8-mm-Vierkantstift,  
Stiftlänge für 44 mm Schlossdicke und  $\varnothing$  18 mm Drückerführung,  
max. 8 mm lang.

Bänder, auch für Türen ohne Falz und vorgefertigt für Falztiefen von  
28 – 40 mm, siehe Seite 14 ff.

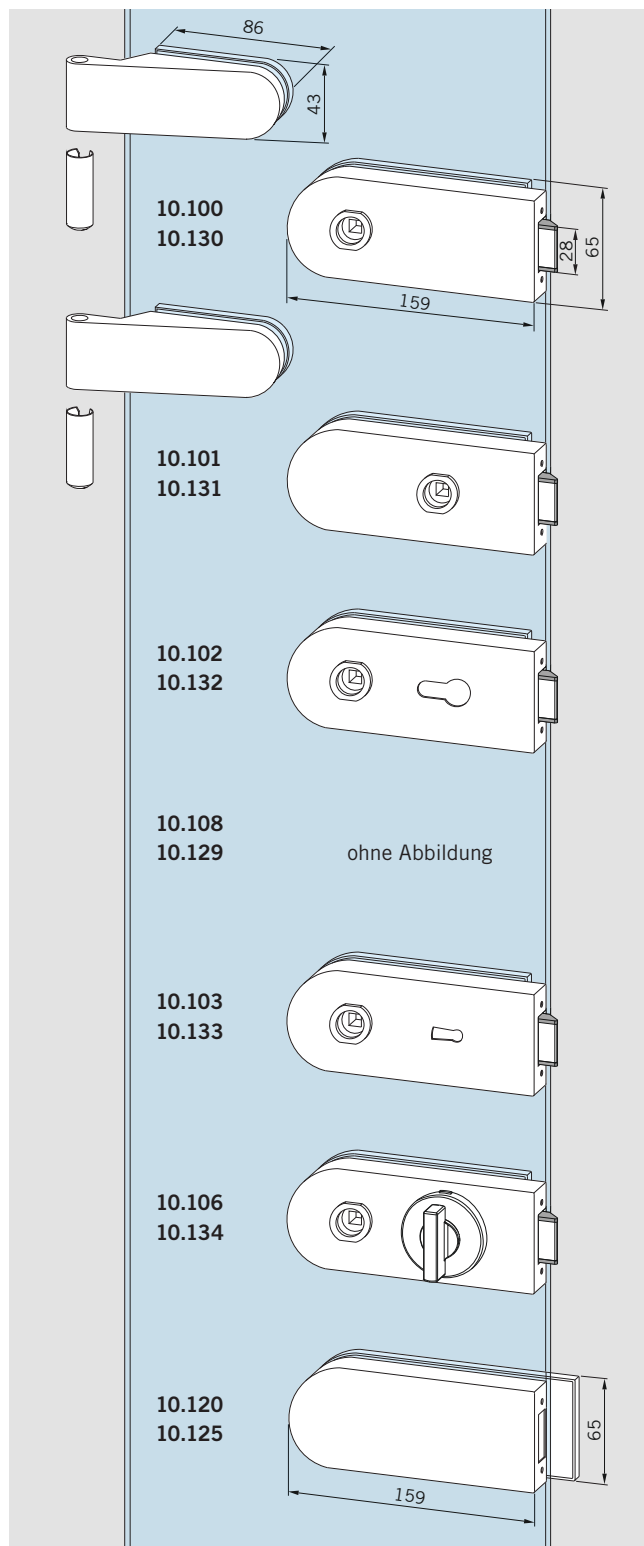

**Schloss mit 2 Bändern,**  
Schloss unverschießbar,  
Bänder mit Hülsen,  
erweiterte Farbpalette

8 mm Glasdicke  
**Art.-Nr. 10.100**  
10 mm Glasdicke  
**Art.-Nr. 10.130**

Gewicht in kg: LM 1,580  
MS 2,485

**Schloss mit 2 Bändern,**  
Schloss für Drücker vorn,  
unverschießbar,  
Bänder mit Hülsen,  
erweiterte Farbpalette

8 mm Glasdicke  
**Art.-Nr. 10.101**  
10 mm Glasdicke  
**Art.-Nr. 10.131**

Gewicht in kg: LM 1,625  
MS 2,505

**Schloss mit 2 Bändern,**  
Schloss PZ-vorgerichtet,  
mit Wechsel,  
Bänder mit Hülsen,  
erweiterte Farbpalette

8 mm Glasdicke  
**Art.-Nr. 10.102**  
10 mm Glasdicke  
**Art.-Nr. 10.132**

Gewicht in kg: LM 1,565  
MS 2,465

**Schloss mit 2 Bändern,**  
Schloss vorgerichtet für  
KABA Zylinder, mit Wechsel,  
Bänder mit Hülsen,  
erweiterte Farbpalette

8 mm Glasdicke  
**Art.-Nr. 10.108 (ohne Abb.)**  
10 mm Glasdicke  
**Art.-Nr. 10.129**

Gewicht in kg: LM 1,563

**Schloss mit 2 Bändern,**  
Schloss BB mit Wechsel,  
2 Schlüssel,  
Bänder mit Hülsen,  
erweiterte Farbpalette

8 mm Glasdicke  
**Art.-Nr. 10.103**  
10 mm Glasdicke  
**Art.-Nr. 10.133**

Gewicht in kg: LM 1,630  
MS 2,530

**Schloss mit 2 Bändern,**  
WC mit Riegelolive,  
Bänder mit Hülsen,  
erweiterte Farbpalette

8 mm Glasdicke  
**Art.-Nr. 10.106**  
10 mm Glasdicke  
**Art.-Nr. 10.134**

Gewicht in kg: LM 1,745  
MS 2,755

**Gegenkasten mit 2 Bändern,**  
für 2-flügelige Tür,  
Bänder mit Hülsen,  
erweiterte Farbpalette

8 mm Glasdicke  
**Art.-Nr. 10.120**  
10 mm Glasdicke  
**Art.-Nr. 10.125**

Gewicht in kg: LM 1,380  
MS 2,295



# KOMPLETTE GARNITUREN FÜR 8 UND 10 MM GLASDICKE, SCHLÖSSER FÜR DRÜCKER MIT ROSETTEN

Schlösser nach DIN 12209, hinsichtlich Typprüfung  
(siehe auch Seite 4 – 5)

Flügelgewicht max. 45 kg, Flügelbreite max. 1000 mm  
Falztiefe 24 mm (bei 8 mm Glasdicke),  
26 mm (bei 10 mm Glasdicke)

Bänder, auch für Türen ohne Falz und vorgerichtet für Falztiefen  
von 28 – 40 mm, siehe Seite 14 ff.

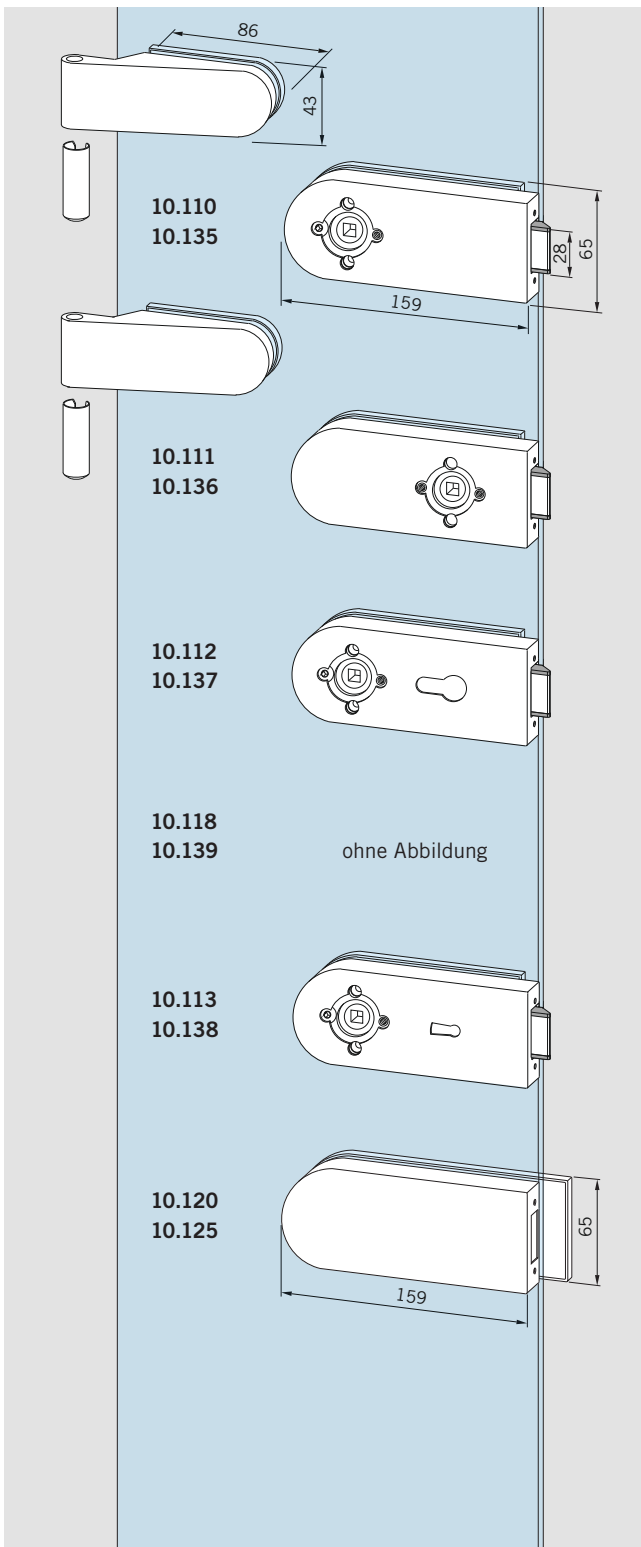

**Schloss mit 2 Bändern,**  
Schloss unverschießbar,  
Bänder mit Hülsen

8 mm Glasdicke  
**Art.-Nr. 10.110**  
10 mm Glasdicke  
**Art.-Nr. 10.135**  
Gewicht in kg: LM 1,580

**Schloss mit 2 Bändern,**  
Schloss für Drücker vorn,  
unverschießbar,  
Bänder mit Hülsen

8 mm Glasdicke  
**Art.-Nr. 10.111**  
10 mm Glasdicke  
**Art.-Nr. 10.136**  
Gewicht in kg: LM 1,585

**Schloss mit 2 Bändern,**  
Schloss PZ-vorgerichtet,  
mit Wechsel,  
Bänder mit Hülsen

8 mm Glasdicke  
**Art.-Nr. 10.112**  
10 mm Glasdicke  
**Art.-Nr. 10.137**  
Gewicht in kg: LM 1,565

**Schloss mit 2 Bändern,**  
Schloss vorgerichtet für  
KABA Zylinder, mit Wechsel,  
Bänder mit Hülsen

8 mm Glasdicke  
**Art.-Nr. 10.118** (ohne Abb.)  
10 mm Glasdicke  
**Art.-Nr. 10.139**  
Gewicht in kg: LM 1,563

**Schloss mit 2 Bändern,**  
Schloss BB mit Wechsel,  
2 Schlüssel,  
Bänder mit Hülsen

8 mm Glasdicke  
**Art.-Nr. 10.113**  
10 mm Glasdicke  
**Art.-Nr. 10.138**  
Gewicht in kg: LM 1,575

**Gegenkasten mit 2 Bändern,**  
für 2-flügelige Tür,  
Bänder mit Hülsen

8 mm Glasdicke  
**Art.-Nr. 10.120**  
10 mm Glasdicke  
**Art.-Nr. 10.125**  
Gewicht in kg: LM 1,380